

LÍNEA FORESTAL



*Imagem meramente ilustrativa

SÉRIE

EVOLUT



TIMBO

SEMIRREMOLQUE FORESTAL PLANO EVOLUT 3 EJES JUNTOS

APLICACIÓN



Transporte de madera

CHASIS

- Acople para camión 6x2;
- Perno Rey 2" (50,8mm);
- Chasis en acero de alta resistencia;
- Suspensión mecánica;
- Levante neumático en el 1º eje y 3º eje;
- Ejes de trocha ancha con dos rodamientos gemelos, con capacidad técnica de 13 T;
- Sistema de freno ABS a aire;
- Sistema eléctrico con luces LED y cableado sellado;
- Pata de apoyo mecánico telescópico con dos velocidades;
- Guardabarros en polímero;
- Paragolpe articulado;
- Porta auxilio;
- Defensa delantera y trasera fija con cantoneras;
- Malacate manual y anclares de amarre;
- Llantas en acero 8,25 x 22,5";
- Protector lateral con barras de aluminio.

PINTURA

- Preparación de superficies en chorreado de granalla;
- Pintura con tinta de poliuretano (PU) con protección anticorrosiva y ultravioleta;
- Pintura del chasis, atriles y defensa hecho con proceso electrostático líquido;

OPCIONALES

- Cubiertas;
- Malacates auto-tensionadores;
- Puntos de amarre y anclares con aprete neumático;
- Suspensión neumática;
- Llantas en aluminio 8,25 x 22,5";
- Sistema de freno EBS + Balanza;

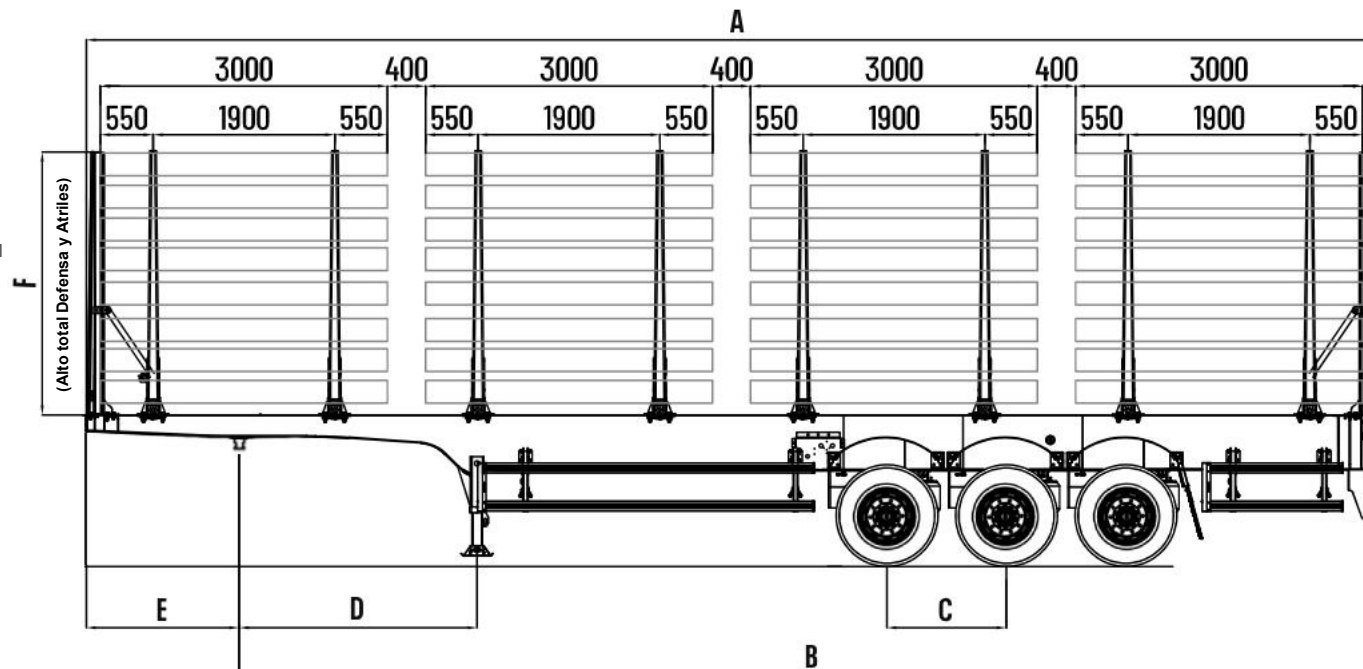

ATRILES	A(mm)	B(mm)	C(mm)	D(mm)	E(mm)	F(mm)	TARA(kg)
8	13.500	11.915	1.250	2.490	1.600	2.680	7.900

Actualizado 10/2025 Rev.0

TIMBO

SEMIRREMOLQUE FORESTAL PLANO EVOLUT 3 EJES JUNTOS

APLICACIÓN



Transporte de madera

CHASIS

- Acople para camión 6x2;
- Perno Rey 2" (50,8mm);
- Chasis en acero de alta resistencia;
- Suspensión mecánica;
- Levante neumático en el 1º eje y 3º eje;
- Ejes de trocha ancha con dos rodamientos gemelos, con capacidad técnica de 13 T;
- Sistema de freno ABS a aire;
- Sistema eléctrico con luces LED y cableado sellado;
- Pata de apoyo mecánico telescópico con dos velocidades;
- Guardabarros en polímero;
- Paragolpe articulado;
- Porta auxiliar;
- Defensa delantera y trasera fija con cantoneras;
- Malacate manual y anclares de amarre;
- Llantas en acero 8,25 x 22,5";
- Protector lateral con barras de aluminio.

PINTURA

- Preparación de superficies en chorreado de granalla;
- Pintura con tinta de poliuretano (PU) con protección anticorrosiva y ultravioleta;
- Pintura del chasis, atriles y defensa hecho con proceso electrostático líquido;

OPCIONALES

- Cubiertas;
- Malacates auto-tensionadores;
- Puntos de amarre y anclares con aprete neumático;
- Suspensión neumática;
- Llantas en aluminio 8,25 x 22,5";
- Sistema de freno EBS + Balanza;

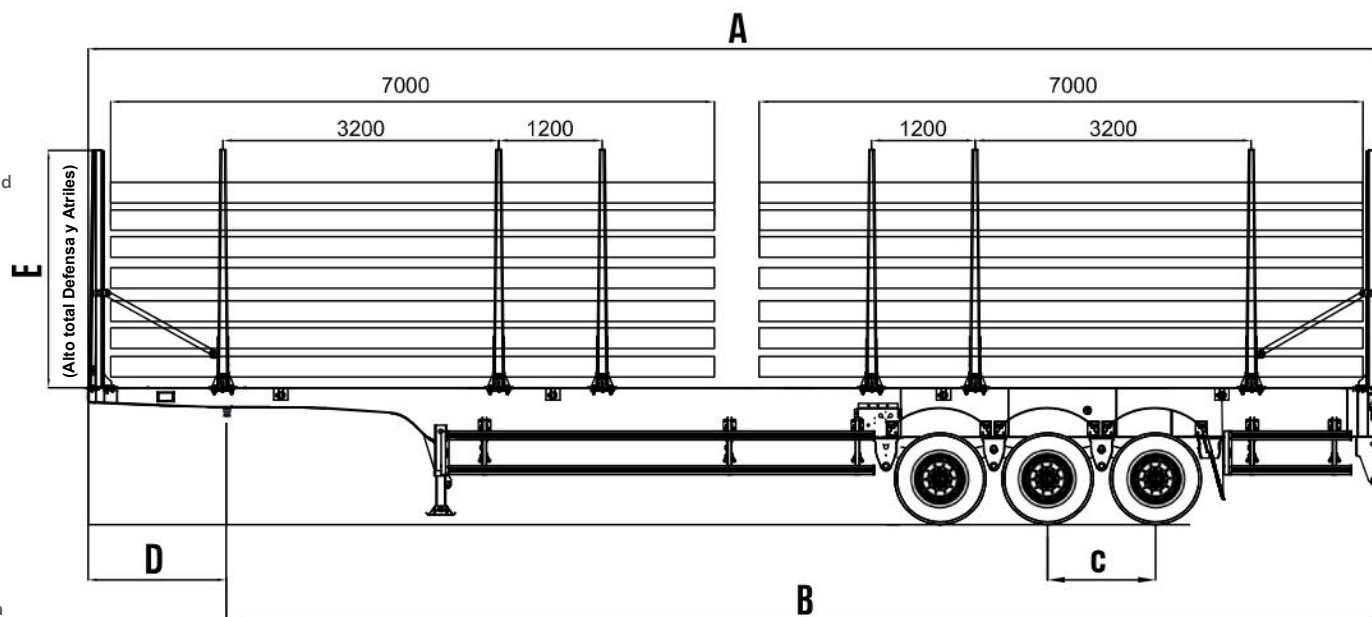

ATRILES	A(mm)	B(mm)	C(mm)	D(mm)	E(mm)	TARA(kg)
6	15.000	13.415	1.250	1.600	2.750	8.300

SEMIRREMOLQUE FORESTAL PLANO

3 EJES JUNTOS 6X2

APLICACIÓN



Transporte de madera

CHASIS

- Acople para camión 6x2
- Perno Rey 2" (50,8mm);
- Chasis en acero estructural;
- Suspensión mecánica;
- Levante neumático en el 1º eje;
- Ejes de trocha ancha con dos rodamientos gemelos, con capacidad técnica de 13 T;
- Sistema de freno ABS;
- Sistema eléctrico con luces LED y cableado sellado;
- Pata de apoyo mecánico telescópico con dos velocidades;
- Guardabarros de plástico anti-spray;
- Protector lateral con barras de aluminio;
- Porta auxilio tipo malacate.

CAJA DE CARGA

- 06 Atrilles en la composición;
- 02 Paquetes con alto max. 2.380mm;
- 04 Puntos de amarre automáticos;
- Defensa forestal delantera y trasera en chapa de acero;
- Adhesivo reflectante de seguridad.

PINTURA

- Preparación de superficies en chorreado de granalla;
- Pintura con tinta de poliuretano (PU) con protección anticorrosiva y ultravioleta;
- Pintura del chasis con proceso electrostático líquido.

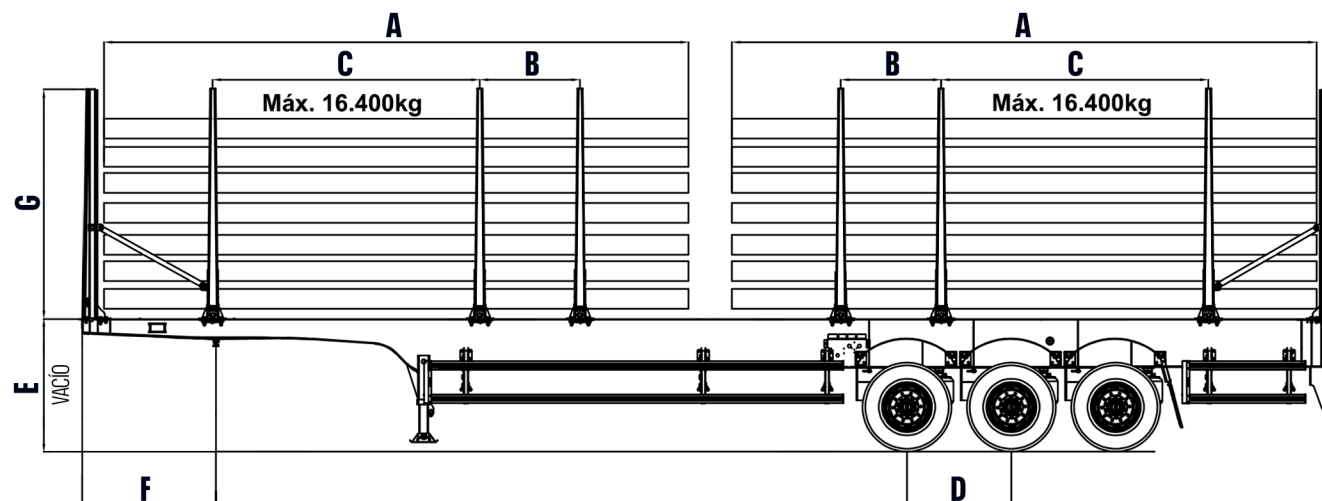

LARGO (MM)	A (mm)	B (mm)	C (mm)	D (mm)	E (mm)	F (mm)	G (mm)	TARA (kg)
15.000	7.000	1.200	3.200	1.250	1.350	1.600	2.750	7.900

OPCIONALES

- Neumáticos;
- Llantas de acero 8,25 x 22,5";
- Llantas de aluminio 8,25 x 22,5";
- Perno rey 3,5";
- Sistema de freno EBS;
- Soporte para cono;
- Soporte de extintor;
- Soporte para placa: Vehículo largo;
- Plataforma trasera elevadora.

TIMBO



GRUPO
TIMBO
Soluciones Ágiles para el Transporte
www.timbo.com.py f @timbopy

Timbo - Casa Central:
Av. Madame Lynch N° 470,
Fdo de la Mora, Paraguay

Horario de atención:
Lunes a viernes de
07:15 a.m. a 17:30 p.m.

Tel: +595 21 517 9000

**Timbo - Ciudad del Este Ruta
PY02 Km 13**

Horario de atención:
Lunes a viernes de
07:15 a.m. a 12:00 p.m.
y de 12:45 a 17:30p.m.

Tel: (972) 213950

**Timbo - Santa Rita Ruta
PY06 Km 212**

Horario de Atención:
Lunes a viernes de
07:15 a.m. a 12:00 p.m.
y de 12:45 a 17:30p.m.

Tel: (0976) 364 020

**Timbo - Santa Rosa Ruta
PY08 km 328**

Horario de Atención:
Lunes a viernes
de 07:15 a.m. a 12:00 p.m.
y de 12:45 a 17:30p.m.

Tel: (0972) 883840

**Timbo - Encarnación Ruta
PY06 Km 13**

Horario de Atención:
Lunes a viernes de
07:00 a.m. a 12:00 p.m.
y de 12:45 a 17:30 p.m

Tel: (0976) 511005